

COLLEGAMENTI STRUMENTO DF22-05

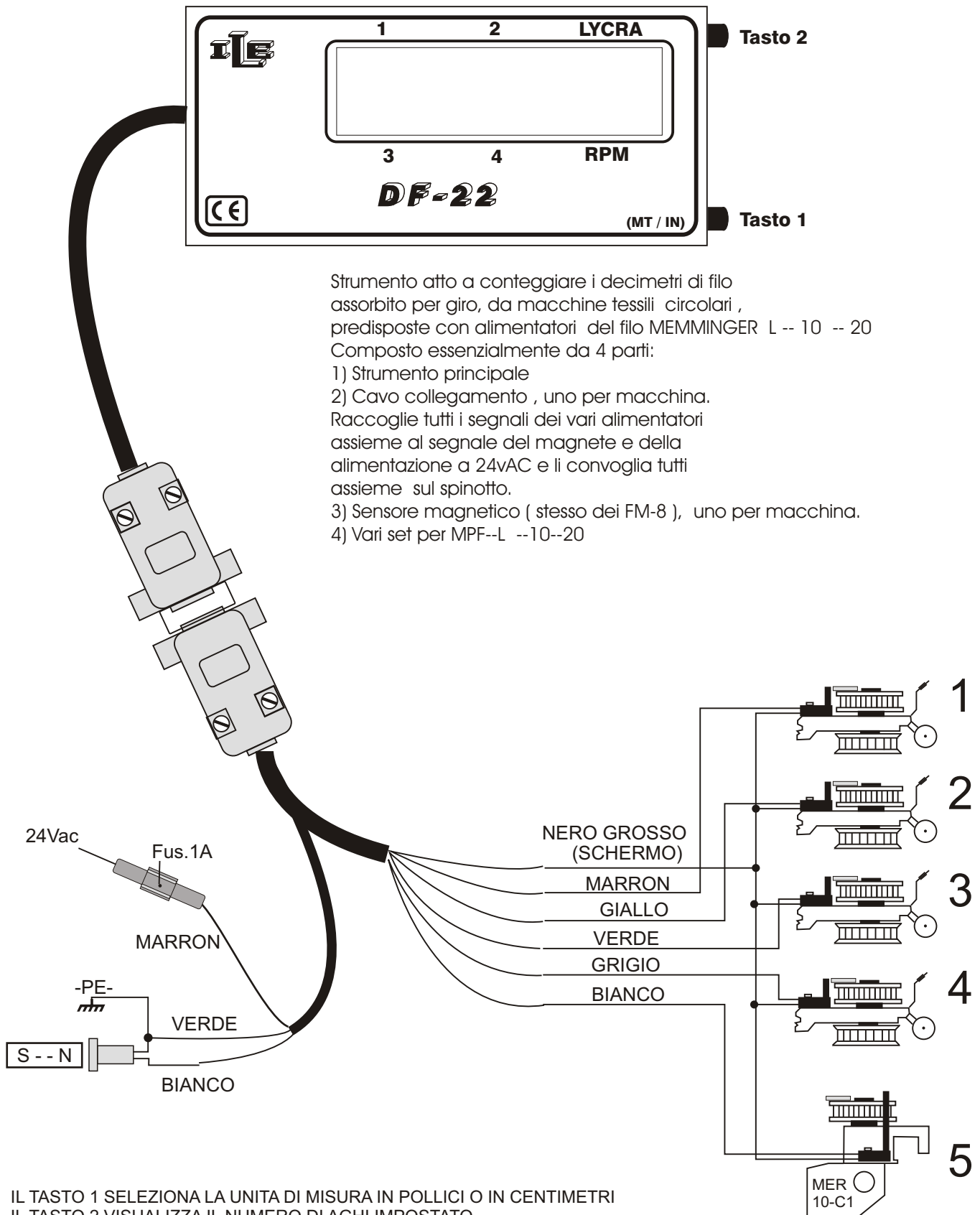

Strumento atto a conteggiare i decimetri di filo assorbito per giro, da macchine tessili circolari, predisposte con alimentatori del filo MEMMINGER L -- 10 -- 20 Composto essenzialmente da 4 parti:

- 1) Strumento principale
- 2) Cavo collegamento, uno per macchina. Raccoglie tutti i segnali dei vari alimentatori assieme al segnale del magnete e della alimentazione a 24vAC e li convoglia tutti assieme sul spinotto.
- 3) Sensore magnetico (stesso dei FM-8), uno per macchina.
- 4) Vari set per MPF--L --10--20

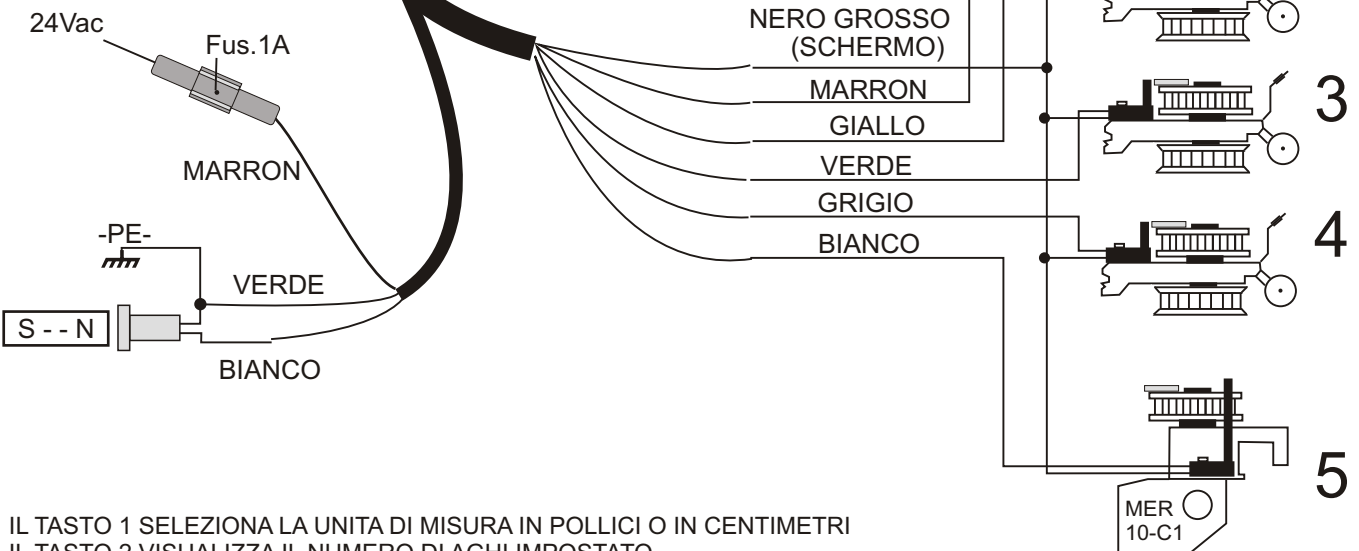

IL TASTO 1 SELEZIONA LA UNITA DI MISURA IN POLLICI O IN CENTIMETRI
IL TASTO 2 VISUALIZZA IL NUMERO DI AGHI IMPOSTATO

SE IL NUMERO DI AGHI IMPOSTATO E' ZERO ALLORA LA MISURA SI RIFERISCE AL CONSUMO IN UN GIRO INTERO.
SE IL NUMERO DI AGHI IMPOSTATO E' TRA 100 E 9999 ALLORA LA MISURA SI RIFERISCE AL CONSUMO PER 100 AGHI.

PER CAMBIARE IL NUMERO DI AGHI IMPOSTATO :
PREMERE IL TASTO 2 PER VISUALIZZARE IL NUMERO DI GIRI IMPOSTATO
PREMERE IL TASTO 1 PER AUMENTARE IL VALORE DELLA CIFRA LAMPEGGIANTE
PREMERE IL TASTO 2 PER FARE LAMPEGGIARE E MODIFICARE LA PROSSIMA CIFRA
DOPO LA QUARTA CIFRA PREMERE IL TASTO 1 PER CONFERMARE SU 'OK'
OPPURE PREMERE ANCORA IL TASTO 2 PER RICOMINCIARE CON LA PRIMA CIFRA